

Porte basculanti da garage *Salvaspecchi*®

con azionamento manuale o motorizzato ad “uomo presente”.

Manuale d'uso e manutenzione.

01/23bis

Lettera alla consegna.

Officine Locati Monza s.r.l. La ringrazia per aver scelto questo suo prodotto, la cui qualità, affidabilità e sicurezza sono garantite da novanta anni di esperienza nella produzione di chiusure di sicurezza; il prodotto, inoltre, è progettato e costruito in conformità alle normative CE.

Il corretto utilizzo richiede un'attenta lettura e scrupolosa applicazione delle istruzioni di sicurezza ed uso contenute nel presente manuale: possono essere azionate, infatti, esclusivamente ad opera di persone addestrate ed informate sulle corrette procedure d'uso come di seguito descritte (queste persone si definiscono, in seguito, “utilizzatore”). Conservare con cura questo manuale per ogni ulteriore consultazione; in caso tutto o parte del presente manuale non risulti chiaro e comprensibile, consultare l'installatore. Questo manuale è destinato all'utilizzatore.

La documentazione fornita sempre insieme alla chiusura comprende: *Manuale di installazione* (destinato all'installatore), *Manuale d'uso e manutenzione* (destinato all'utilizzatore).

Descrizione del prodotto.

[La porta basculante per garage è conforme a quella descritta dal catalogo online](#) e dalle pagine descrittive.

In particolare, la porta basculante, manuale o motorizzata, è costituita da:

Pannello (2): costituisce la parte in movimento della chiusura ed è realizzato in elementi ciechi in acciaio e/o con pannello in legno; guide laterali con bracci (3) che collegano alla parte fissa superiore (4), dove è alloggiato il sistema di compensazione a molla e l'eventuale motorizzazione.

Motorizzazione: gruppo motoriduttore, elettrotreno, sblocco d'emergenza; le caratteristiche del motore sono contenute nello specifico libretto; la motorizzazione è comunque adatta ad un uso non intensivo (2/4 manovre giorno). Dispositivi di comando: ogni porta è dotata di dispositivo di comando costituito da radiocomando e/o selettore. Gli ingombri del pannello verso l'interno sono indicati in dettaglio alla [pagina web “caratteristiche”](#).



Nota bene: il pannello DEVE avere circa cm. 1 di aria lateralmente ed altrettanto sotto, affinché possa muoversi liberamente. Una volta azionato, dovrà essere libero di appoggiarsi ad uno dei due lati, o rimanere al centro; tale “gioco” è voluto ed indispensabile per il corretto funzionamento; non vanno mai applicati paraspifferi o guaine in PVC o simili; la porta, come prodotta e consegnata, NON deve essere modificata in alcun modo, pena decadenza della garanzia.

INGOMBRI INDICATIVI PANNELLO in APERTURA

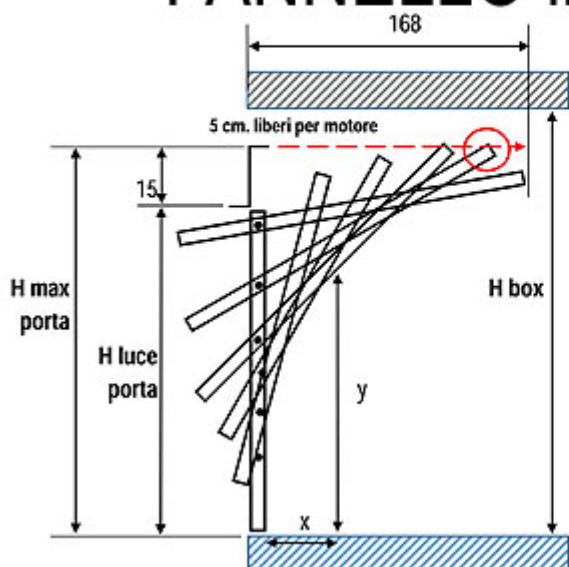

Nel suo movimento il pannello rientra all'interno del box per 168 cm.

In altezza arriva a sfiorare la quota massima della porta pari alla $H \text{ luce} + 15 \text{ cm.} = H \text{ massima porta}$ (lasciare aria)

La $H \text{ max porta}$ deve essere inferiore alla altezza interna del box
Considerare che per il montaggio della guida del motore a traino occorrono almeno 5 cm. liberi fra $H \text{ max porta}$ e soffitto box

H luce = 200 cm		H luce = 210 cm		H luce = 220 cm	
x	y	x	y	x	y
10	80	10	90	10	100
20	95	20	105	20	115
30	110	30	120	30	130
40	130	40	140	40	150
50	140	50	150	50	160
60	148	60	158	60	168

Le porte basculanti *Salvaspecchietti*® sono realizzate su misura, di cm. 5 in cm. 5, come indicato sul catalogo; le misure di ogni singola porta (larghezza x altezza luce ed esterno telaio) sono riportati sul preventivo proposto.

In caso di rilievo misure in loco da parte di O.L., il preventivo definitivo proposto indica chiaramente anche le misure di passaggio effettivo: esistente / nuova porta manuale / nuova porta motorizzata (se applicabile). La tolleranza possibile è di cm. 1 circa ed è principalmente dovuta alle irregolarità di muratura e pavimentazione, soprattutto nei casi di sostituzione.

PASSAGGIO EFFETTIVO PORTA ESISTENTE CM

PASSAGGIO EFFETTIVO NUOVA PORTA MANUALE CM

PASSAGGIO EFFETTIVO NUOVA PORTA MOTORIZZATA CM

Sicurezza.

Benché le nostre porte basculanti siano prodotte nel rispetto delle normative ed il loro corretto utilizzo non richieda competenze professionali, la sicurezza d'uso non può prescindere dal rispetto da parte dell'utilizzatore di procedure di sicurezza come di seguito descritte.

Precauzioni generali.

- Leggere per intero il presente manuale e, in caso di dubbi, consultare l'installatore. Attenersi scrupolosamente alle istruzioni descritte, utilizzando la chiusura con la cura e la diligenza del buon padre di famiglia.
- Far conoscere il contenuto del manuale a tutti gli utilizzatori della chiusura. Impedire che persone non istruite sull'uso o inadatte abbiano accesso alla chiusura e ai comandi.
- I controlli e le manutenzioni, ordinarie e straordinarie ove necessarie, siano state effettuate.
- Non chiudersi all'interno di locali che non abbiano una seconda uscita: potrebbero crearsi situazioni di panico e quindi pericolo.
- Versione motorizzata: verificare che l'impianto elettrico a monte della chiusura sia a norme, efficiente ed in sicurezza. In nessun caso intervenire su apparecchiature elettriche in tensione.

Precauzioni specifiche.

Prima di azionare la chiusura è necessario:

- Accertarsi che non vi siano persone, animali o cose in prossimità della chiusura e, precisamente, nella Zona di sicurezza (delineata nella figura precedente) per tutta la larghezza della porta, né che vi possano prevedibilmente giungere durante il funzionamento.
- Che la/e serratura/e non sia/no in posizione di chiusura (catenacci in posizione blocco).

Durante il movimento della chiusura, controllare che:

- A) persone, animali o cose non entrino nell'area di sicurezza.
- B) la chiusura non presenti anomalie, quali: oscillazioni o attriti anomali, rumori inconsueti, inceppamenti.

Nei casi A), arrestare la chiusura, ripristinare le condizioni di sicurezza e, successivamente, procedere nell'azione; nei casi B) arrestare la chiusura e contattare l'installatore.

Dopo l'utilizzo controllare che:

- La chiusura non presenti anomalie, in particolare che la molla di compensazione sia efficiente (vedi succ. paragrafo Manutenzione ordinaria).
- A porta aperta, verificare che il pannello sia totalmente e stabilmente appoggiato in alto.
- In nessun caso avvicinarsi alla chiusura né utilizzare l'accesso quando questa non è completamente chiusa o completamente aperta.

Solo con riferimento alle porte **motorizzate**, oltre alle procedure sopra indicate, controllare che:

- i finecorsa abbiano arrestato il pannello nella posizione corretta ed originariamente impostata (totalmente aperta/chiusa) e non in posizioni intermedie, ad esempio a distanza dalla battuta superiore o inferiore.



Attenzione: il mancato o parziale rispetto di queste precauzioni può creare situazioni di pericolo. Il costruttore è esente da ogni responsabilità in caso di danni dovuti ad uso improprio, negligente o scorretto della chiusura.

Modalità d'uso.



Versione manuale: Apertura: dopo aver aperto la serratura ruotando la chiave in senso orario (1), afferrare il pannello esclusivamente dall'apposita maniglia e spingere in avanti (2), sollevare quindi il pannello con movimento continuo e regolare afferrandolo in basso al centro (3), accompagnandolo fino al suo arresto in alto (4).

Chiusura: procedere inversamente. Il pannello deve sempre essere accompagnato, movimentato e accostato senza accelerazioni o colpi.

Versione motorizzata: Solo quando di è in visuale diretta della porta e verificate le condizioni di sicurezza (vedi sopra), premere il pulsante di salita/discesa con un singolo impulso; prima di un nuovo comando, attendere che si sia completato il ciclo completo di movimento. Non premere nuovamente nel corso del movimento, se non in caso di emergenza. Mai arrestare il pannello in posizione intermedia!

Nota Bene: il pannello viene "spinto" e "tirato" dal motore: è normale che nel corso del movimento questo non sia sempre regolare e costante, ma vi siano oscillazioni, in particolare in prossimità degli arresti, dovute alla normale azione della molla di compensazione.



Attenzione: per nessun motivo lasciare il pannello fermo in posizione intermedia (parzialmente aperto o chiuso): può creare situazioni di pericolo.

Manutenzione.

Gli interventi di manutenzione di possono suddividere in: ordinari e straordinari.

Manutenzione ordinaria: la porta basculante ad azionamento manuale non necessita di manutenzione ordinaria, intesa come operazioni da effettuare sul prodotto con cadenza temporale fissa; necessita, tuttavia, di controlli costanti sull'efficienza del prodotto che, se regolarmente effettuati, garantiscono un utilizzo sicuro.

Ingrassaggio	In caso di attrito o rumorosità anomali, ingrassare con grasso silconico i punti di attrito. Chiusure motorizzate:
Controllo motore:	durante il movimento del pannello, prestare attenzione a che non vi siano rumori o oscillazioni anomale ed i finecorsa arrestino il pannello nei punti impostati.

Come si rileva:	Osservazione diretta durante ogni azionamento.
Cosa fare:	Una volta verificato che l'anomalia non dipenda da oggetti estranei che occasionalmente abbiano interferito, contattare l'installatore e descrivere il problema.
Ingrassaggio	Ingrassare con regolarità la <i>camme</i> (elemento curvo applicato nella parte interna del pannello) con il grasso silconico spray in dotazione. Nota bene: se la camme non è adeguatamente ingrassata, il pannello si arresta dopo alcuni cm. e si richiude. A seconda nel numero di manovre effettuate, procedere all'ingrassaggio ogni 3/6 mesi.

Manutenzione straordinaria: consiste in operazioni che devono essere svolte esclusivamente da personale qualificato ed esperto e sono: la sostituzione del sistema di compensazione a molla, la verifica dell'efficienza dei collegamenti elettrici e degli ancoraggi (zanche, bandiere), regolazioni elettriche del motore.

Note: il grasso silconico spray è sempre fornito con la porta: in caso di smarrimento o esaurimento si trova nelle comuni ferramenta.

Garanzia.

Officine Locati Monza s.r.l. garantisce il prodotto per la durata prevista dalla Legge, in particolare 24 mesi nei casi previsti (acquirente "privato"), 12 mesi negli altri, a decorrere dalla data di vendita attestata da fattura fiscale e secondo quanto previsto dalle **Condizioni di vendita** sottoscritte.

Eventuali difetti dovranno essere denunciati per iscritto all'installatore (o direttamente a O.L.M. se ha installato il prodotto). O.L.M. provvederà a riparare o sostituire, secondo proprie valutazioni tecniche ed a proprie spese, il componente difettato, ripristinandone il corretto funzionamento.

La garanzia, prevista per Legge, pone obblighi al costruttore, ma **impone anche all'utilizzatore di rispettare norme, procedure e precauzioni richieste dal costruttore**. In particolare, **la garanzia decade e O.L.M. è esente da responsabilità nel caso di malfunzionamenti, difetti o danni dovuti a:**

- inosservanza, impropria o errata applicazione di una o più prescrizioni contenute nel presente libretto ed in quello di installazione (compreso l'uso da parte di persone non addestrate, bambini o inadatti).
- Uso del prodotto non conforme al presente libretto o contrario alla diligenza del buon padre di famiglia.
- Modifiche del prodotto, di qualunque natura, non autorizzate per iscritto da O.L.M.
- Utilizzo di ricambi o componenti non originali (ivi compresa la motorizzazione);
- Manutenzioni, riparazioni, sostituzioni effettuate da personale non qualificato o diverso dall'installatore.
- Carenze o difetti nell'impianto elettrico a monte della chiusura (se motorizzata).
- Carenze, difetti o cedimenti nelle strutture portanti cui il prodotto è fissato.
- Assenza di condizioni di sicurezza nei locali o nell'ambiente in cui il prodotto è installato.
- Applicazione di cemento, gesso, stucco, schiuma o simili nell'interstizio tra porta e muratura; applicazioni di materiali estranei sul pannello, sulle guide o sulla serratura.

Nota bene: la garanzia sul prodotto e gli obblighi conseguenti si intendono sospesi in caso di mancato, ritardato o parziale pagamento da parte del Cliente della fornitura e di successive prestazioni/forniture/riparazioni/interventi ad essa collegate (vedi sotto), così come individuate dalle fatture fiscali.

Interventi non coperti dalla garanzia.

In tutti i casi di intervento di Officine Locati Monza s.r.l. non coperti dalla garanzia di Legge, ovvero:

- Garanzia scaduta o decaduta nei casi descritti al paragrafo precedente e dalle Condizioni di Vendita,
- Malfunzionamenti dovuti ad eventi estranei, ad esempio: acqua, fulmini, danneggiamenti, manomissioni, ecc.
- Assenza di malfunzionamenti, ad esempio: chiamata in loco senza reale malfunzionamento/difetto, o funzionamento conforme a quanto sopra descritto, ad esempio (non esaustivo): "c'è spazio tra pannello e guide"; "c'è spazio tra pannello e pavimento"; "si appoggia da un lato"; "quando è chiusa si muove di alcuni millimetri", "la porta non è posizionata al centro tra i muri / c'è più spazio da un lato", "la porta fa un rumore/oscilla nell'ultima parte di corsa in alto"...
- "No show": assenza del Cliente all'arrivo degli addetti di O.L.M., con appuntamento concordato e/o mancata realizzazione di opere a carico del Cliente, concordate per iscritto sulla Conferma d'Ordine; ad esempio:

sgombero locali, autorizzazioni d'accesso, installazione guide, apertura/rimozione cassonetti, opere murarie o interventi sui serramenti.

L'Azienda provvederà ad addebitare il costo di intervento come segue:

- Riguardo la “**manodopera**”, diritto fisso di uscita € 60,00+IVA + costo orario/uomo € 30,00+IVA, comprensivo del chilometraggio. Note: gli interventi, per motivi operativi e di sicurezza sono sempre compiuti da almeno due addetti; la durata è quantificata in ore intere, dal momento dell'uscita dalla sede di O.L.M. al momento del rientro.
- Riguardo “**materiali**” (es. pezzi di ricambio) e “**lavorazioni**” (regolazioni, ripristini, saldature, montaggi ecc.): da quantificare in loco o in seguito in base alle necessità.

In caso di mancata accettazione o pagamento dei costi di riparazione da parte del Cliente, O.L.M. si riserva diritto di ritenzione, ovvero di non procedere. In tutti i casi di intervento O.L.M., o la Ditta da quest'ultima preposta, procederà con la tecnica, i materiali e gli strumenti che ritiene più adatti.

I costi indicati sono aggiornati al 01 Novembre 2022 e suscettibili di modifica successiva, pubblicata sul sito alla pagina del Manuale d'uso e manutenzione.

Informazioni sul produttore.

Azienda	Officine Locati Monza s.r.l. (“OL”)
Via	Via Lecco 55
Città	I 20900 Monza (MB)
Tel.	039.32 24 28
Email	info@officinelocati.com
PEC	posta@pec.officinelocati.com

Note. Le immagini sono indicative, coperte da *copyright* e non riproducibili senza consenso del produttore; Officine Locati Monza s.r.l. si riserva in ogni momento facoltà di modifica del prodotto, sia tecnica che estetica, atta a migliorare il prodotto.